

FR VENTILATEURS AXIAUX
Mode d'emploi



Modèle Quiet

2013

ATTENTION

Toutes les opérations liées au raccordement, à l'entretien et à la réparation du produit doivent être effectuées hors service. L'entretien et le montage ne doivent être effectués que par les spécialistes ayant le droit de travailler avec les installations électriques jusqu'à 1000 V après avoir lu la présente notice.

Le réseau monophasé auquel est raccordé l'appareil doit être conforme aux normes en vigueur.

Le câblage fixe doit être muni d'un dispositif de protection du réseau. Il faut raccorder l'appareil par l'interrupteur automatique QF intégré dans le câblage fixe. L'espace entre les contacts de l'interrupteur sur tous les pôles doit être au moins 3 mm.

Avant l'installation il faut s'assurer que la turbine, le boîtier, la grille ne sont pas endommagés ainsi qu'il n'y a pas d'objets étrangers dans la partie d'écoulement du boîtier qui peuvent endommager les ailes de la roue.

Lors du montage du ventilateur ne pas laisser serrer le boîtier!

La déformation du boîtier peut entraîner le coincement de l'aubage rotatif et le bruit élevé.

Le produit n'est pas conçu pour l'usage par des enfants ou des personnes ayant des problèmes physiques, de sensation ou mentales ou si elles n'ont pas d'expérience ou de connaissances suffisantes ou ne sont pas suivies ou informées sur l'usage du produit par la personne responsable.

Les parents ne doivent pas laisser les enfants jouer avec l'appareil.

Il faut prendre les mesures nécessaires pour ne pas laisser passer la fumée, les oxydes carboniques et d'autres produits de combustion dans le local à travers les conduits d'évacuation ouverts ou d'autres pare-feu ainsi que d'exclure les flux inversés des fumées des dispositifs à gaz ou à flamme ouverte.

L'air acheminé ne doit pas contenir de la poussière et d'autres impuretés solides ainsi que de substances adhésives ou de matériaux à fibres.

Ne pas utiliser l'appareil dans le milieu contenant les substances ou les vapeurs inflammables, par exemple, l'alcool, l'essence, les insecticides etc.

Ne pas fermer ou boucher les trous d'évacuation et d'aspiration de l'appareil pour ne pas empêcher le passage optimal de l'air. Ne pas s'asseoir sur l'appareil et ne pas poser des objets dessus.

Respecter les exigences du présent manuel d'utilisateur pour assurer le fonctionnement du ventilateur à long terme et sans à coup.



À l'expiration du délai de service l'appareil doit être détruit comme prévu.

Ne pas détruire l'appareil avec des ordures ménagères non triés.



Installer le produit après avoir consulté le présent mode d'emploi.

L'observation des exigences de ce mode d'emploi assure l'usage sûr et prolongé du produit pendant toute la durée de service.

Garder ce mode d'emploi pendant toute la durée de service du produit, car il contient toutes les exigences obligatoires concernant sa maintenance.

KIT DE LIVRAISON

1. Le ventilateur - 1 pièce;
2. Clous à vis et chevilles - 4 pièces;
3. Tournevis en plastique - 1 pièce (seulement pour les modèles avec une minuterie);
4. Le manuel d'utilisateur;
5. La caisse d'emballage.

CARACTERISTIQUES GENERALES

Le produit est un ventilateur axial destiné à la ventilation par extraction et utilisé dans les petits et moyens locaux à usage domestique.

Le ventilateur est conçu pour les conduits de diamètre de 100, 125 et 150 mm.

Les ventilateurs de diamètre 100 et 125 mm sont munis du moteur à une seule vitesse, le ventilateur de diamètre 150 mm - du moteur à deux vitesses.

150 Quiet Extra - le ventilateur est muni du moteur à puissance élevée.

Le ventilateur est muni du clapet inverseur, qui empêche le retour d'air avec le ventilateur arrêté.

100/125/150 Quiet V - modèle de base.

100/125/150 Quiet V - muni d'un interrupteur à tirage .

100/125/150* Quiet T - muni d'une minuterie de retard à la mise hors tension de 2 à 30 minutes.

100/125/150* Quiet VT - muni d'un interrupteur à tirage et d'une minuterie de retard à la mise hors tension de 2 à 30 minutes.

100/125/150* Quiet TP - muni d'une minuterie de retard à la mise hors tension de 2 à 30 minutes, d'un capteur de mouvement avec la zone de détection 1-4 mètres et l'angle de champ de 100°.

100/125/150* Quiet TH - muni d'une minuterie de retard à la mise hors tension de 2 à 30 minutes et d'un capteur d'humidité (60-90%).

100/125/150* Quiet VTH - muni d'un interrupteur à tirage, d'une minuterie de retard à la mise hors tension de 2 à 30 minutes et d'un capteur d'humidité (60-90%).

* - en supplément le ventilateur 150 Quiet T/TH/VT/VTH est équipé par le régulateur de temps du retard de la mise en marche de 0 à 2 minutes.

RÈGLES D'USAGE

Le ventilateur est prévu pour une alimentation électrique en courant alternatif 220- 240 V, 50/60 Hz. Le modèle 12 est prévu pour une alimentation 12 V, 50 Hz directement ou pour une alimentation en courant alternatif 220-240 V, 50 Hz à l'aide d'un transformateur type TRF 220/12-25 par exemple (en option).

La direction du flux d'air doit correspondre à la flèche sur le boîtier du ventilateur.

Les ventilateurs sont conçus pour fonctionner à une température ambiante comprise entre +1 °C et +45 °C.

Niveau de protection du matériel contre la pénétration des corps solides et liquides IP 45 (100/125/150 Quiet), IP X5 (150 Quiet Extra).

Le ventilateur n'a pas besoin d'être mis à la terre.

MONTAGE

Le ventilateur est conçu pour l'installation verticale ou horizontale et le raccordement au puit ventilation ou au conduit d'air circulaire d'un diamètre correspondant (Figure. 2).

Attention! Lors du montage vertical du ventilateur à prévoir la protection contre la pénétration des précipitations et du condensat dans le ventilateur. L'installation du ventilateur avec le rejet d'air direct en haut n'est pas admise (fig. 3).

La procédure du montage de ventilateur est illustrée sur les Figures 4-12.

Les schémas de raccordement au réseau électrique sont illustrés sur la Figure 13-16, 18-20, 23-29.

Attention! Uniquement pour les 150 Quiet et 150 Quiet V.

Il est interdit d'effectuer l'alimentation de deux bornes 1 et 2 (fig. 21) en même temps ! Cela entrainera la mise hors service du ventilateur.

Le choix du mode de fonctionnement du ventilateur 150 Quiet T, TH, VT, VTH, TP est présenté sur la fig. 22.

L'indication du fonctionnement du ventilateur 150 Quiet T, TH, VT, VTH, TP est présentée sur la fig. 31.

Le réglage du temps du régulateur de temps de retard de la mise en marche et de l'arrêt, ainsi que le réglage du seuil du niveau d'humidité sont présentés sur les fig. 17, 30.

Attention! Uniquement pour les 150 Quiet T, TH, VT, VTH, TP.

Si lors du fonctionnement du régulateur de temps du retard de mise en marche (de 0 à 120 secondes) l'arrêt d'un événement a eu lieu, qui a provoqué son enclenchement:

arrêt d'alimentation sur la borne d'entrée 1;

arrêt de mouvement dans le local;

baissement du niveau d'humidité au-dessous de la valeur fixe;

le ventilateur restera en mode de fonctionnement précédent.

MODALITÉS DE MAINTENANCE

La maintenance doit être effectuée au moins une fois tous les six mois.

Nettoyer avec un chiffon doux et un pinceau trempé dans une solution de détergent (Figures 32-37).

ATTENTION! Éviter tout contact avec des liquides avec des composants électriques.

Essuyer la surface du ventilateur à sec après le nettoyage.

TRANSPORT ET STOCKAGE

Le produit peut être transporté dans l'emballage original par n'importe quel moyen de transport.

Le stockage de produit est dans l'emballage original dans une plage de température ambiante de +5 °C à +40 °C avec une humidité relative de 80%.

Le local de stockage doit être libre de poussière, vapeurs, acides et alcalis provoquant la corrosion.

GARANTIES

Le producteur fixe la période de garantie d'utilisation du ventilateur de 60 mois à partir de la date de vente à travers le réseau de vente, à condition de l'exécution des règles de transport, de stockage, du montage et d'utilisation du ventilateur par l'utilisateur.

Dans le cas de fonctionnement anormal du ventilateur à cause du producteur pendant la période de garantie du ventilateur, l'utilisateur a le droit à l'élimination gratuite des défauts de ventilateur par la voie de la réparation sous garantie effectuée par le producteur.

La réparation sous garantie consiste en exécution des travaux liés à l'élimination des défauts du ventilateur pour assurer la possibilité de l'utilisation envisagée de ce ventilateur lors de la période de garantie de son utilisation.

L'élimination des défauts se fait par la voie de remplacement ou la réparation des composants du ventilateur ou d'un composant séparé de ce ventilateur.

La réparation sous garantie ne comprend pas:

- l'entretien périodique;
- le montage/démontage du ventilateur;
- le réglage du ventilateur.

Pour effectuer la réparation sous garantie l'utilisateur doit présenter le ventilateur, le manuel d'utilisateur avec la note sur la date de vente et la pièce comptable qui certifie le fait d'achat.

Le modèle du ventilateur doit correspondre au modèle mentionné dans le manuel d'utilisateur.

S'adresser au vendeur pour les questions de service de garantie, réparation sous garantie, et remplacement.

La garantie du producteur ne couvre pas les cas suivants:

- la non présentation par l'utilisateur du ventilateur complet mentionné dans le manuel d'utilisateur, y compris des composants du ventilateur démontés par l'utilisateur;
- la non-conformité du modèle, de la marque aux données mentionnées sur l'emballage du ventilateur et dans le manuel d'utilisateur;
- l'entretien inopportun du ventilateur par l'utilisateur;
- l'existence des dommages extérieurs du boîtier (les modifications extérieures nécessaires pour le démontage du ventilateurs ne sont pas reconnues comme endommagements) et des sous-ensembles intérieurs du ventilateur ;
- les changements de la conception du ventilateur ou la mise en œuvre des améliorations du ventilateur;
- le remplacement et l'utilisation des sous-ensembles, des pièces et des composants du ventilateur, qui ne sont pas prévus par le producteur;
- l'utilisation inappropriée du ventilateur;
- la violation des règles du montage de ventilateur par l'utilisateur;

la violation des règles d'utilisation du ventilateur, des précautions mentionnées dans le manuel d'utilisateur (y compris des précautions mentionnées dans le texte du manuel d'utilisateur ainsi que des précautions mentionnées sur les images graphiques, figures, tableaux du manuel d'utilisateur, par exemple, «ne pas utiliser dans cette zone» ou autre);
la connexion du ventilateur dans le réseau électrique avec la tension supérieure que celle mentionnée dans le manuel d'utilisateur;
la mise du ventilateur hors service suite aux sauts de tension dans le réseau électrique par l'utilisateur;
l'exécution de la réparation du ventilateur par l'utilisateur lui-même;
l'exécution de la réparation du ventilateur par les personnes qui ne sont pas autorisées par le producteur;
l'expiration de la période de garantie d'utilisation du ventilateur;
la violation des règles de transport du ventilateur instaurées par l'utilisateur;
la violation des règles de stockage du ventilateur instaurées par l'utilisateur;
l'exécution des actes illicites par les tiers par rapport au ventilateur;
la mise du ventilateur hors service suite à l'apparition des forces-majeures (incendie, inondation, tremblement de terre, guerres, actions militaires, blocus, etc.);
l'absence des plombs, si leur présence est prévue par le manuel d'utilisateur;
la non présentation du manuel d'utilisateur avec la note sur la date de vente;
l'absence du bon de garantie;
l'absence de la pièce comptable, qui certifie le fait d'achat du ventilateur.

RESPECTER LES EXIGENCES DU PRESENT MANUEL D'UTILISATEUR POUR ASSURER LE FONCTIONNEMENT DU VENTILATEUR A LONG TERME ET SANS A COUP.

LES RECLAMATIONS DE L'UTILISATEUR SONT ETUDIEES APRÈS LA PRESENTATION PAR L'UTILISATEUR DU VENTILATEUR, DE LA PIECE DE COMPTABILITE ET DU MANUEL D'UTILISATEUR AVEC LA NOTE SUR LA DATE DE VENTE.

La conception des ventilateurs est améliorée et mise à jour en permanence; en conséquence, certains modèles peuvent différer des descriptions figurant dans ce manuel.

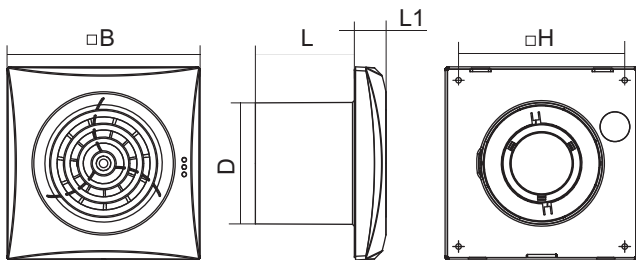

	100 Quiet	125 Quiet	150 Quiet
D, mm	99	124	148
B, mm	158	182	214
H, mm	136	158	190
L, mm	81	91	111
L1, mm	26	27	32

1

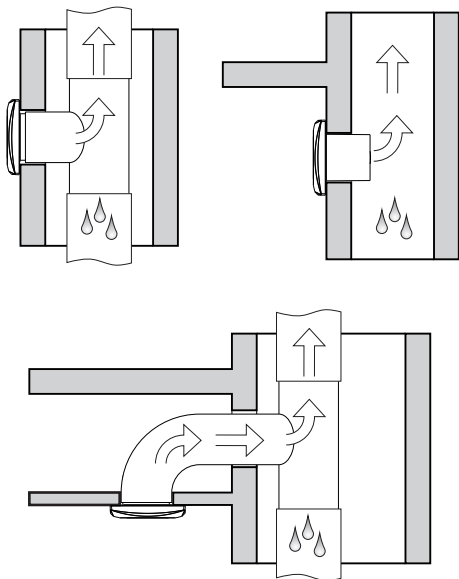

2

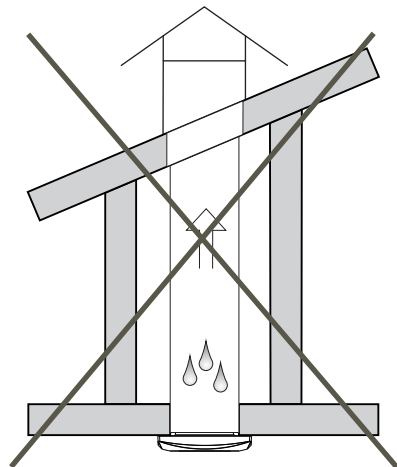

3



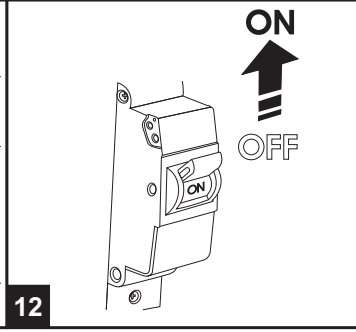
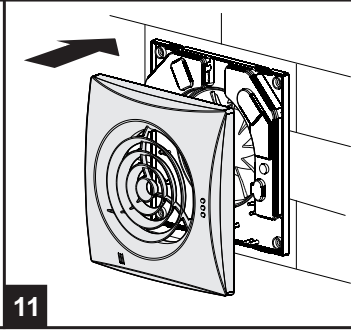
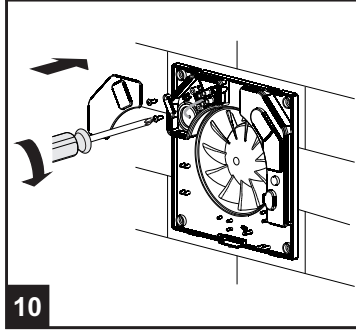
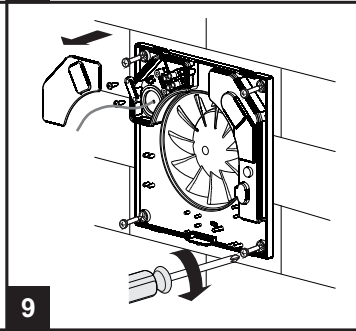
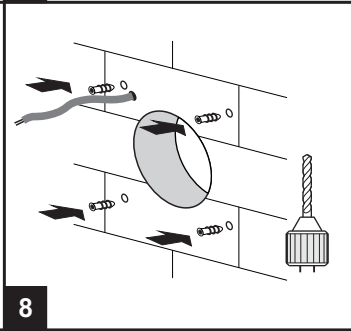
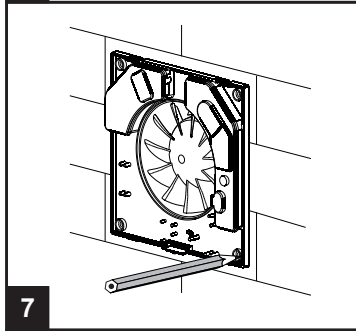
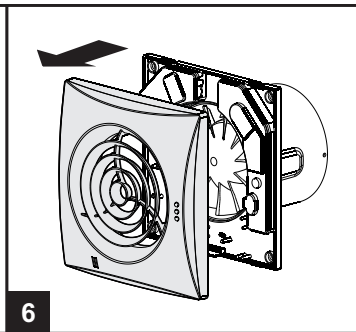
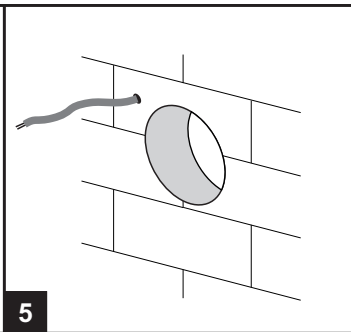
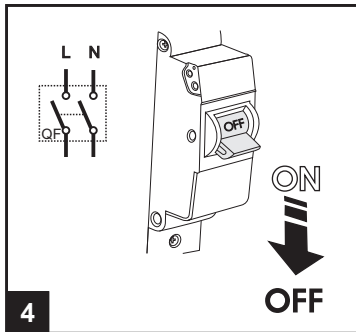

100 Quiet, 125 Quiet

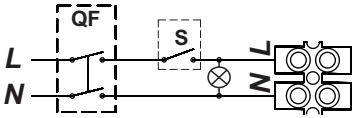
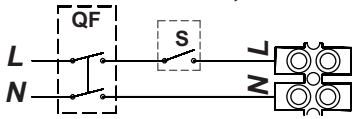

100 Quiet V, 125 Quiet V

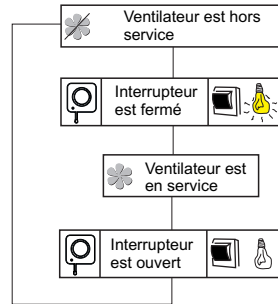
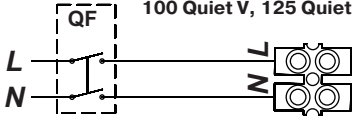

13

100 Quiet T, 125 Quiet T

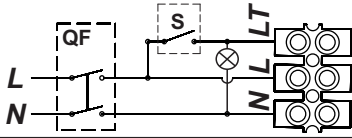
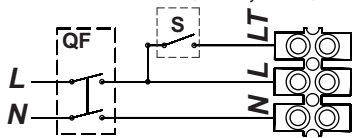

100 Quiet VT, 125 Quiet VT

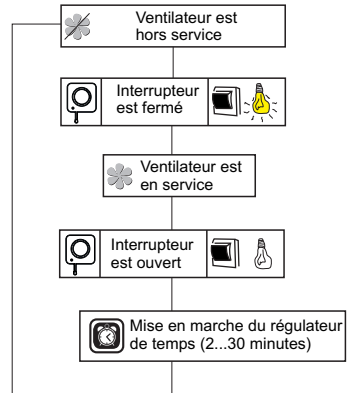
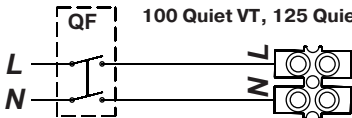

14

100 Quiet TH, 125 Quiet TH

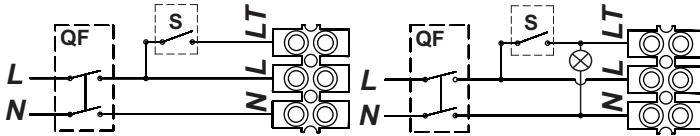

100 Quiet VTH, 125 Quiet VTH

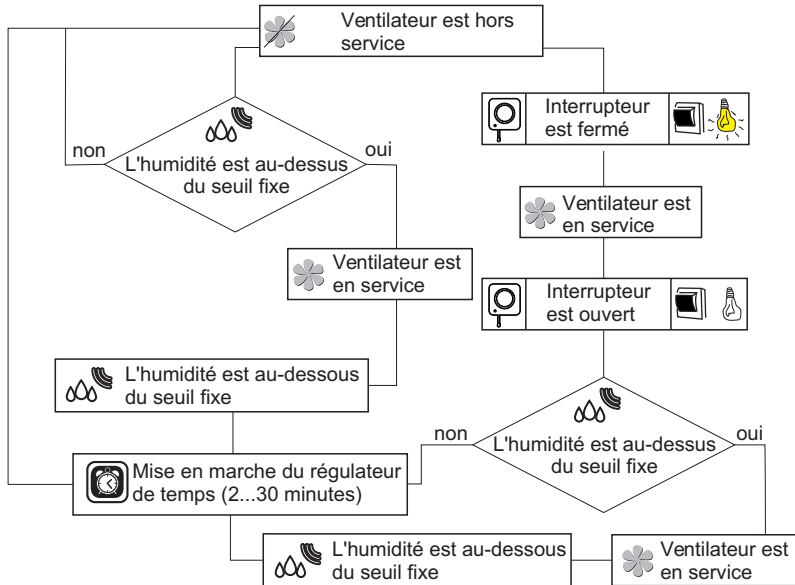
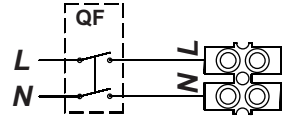

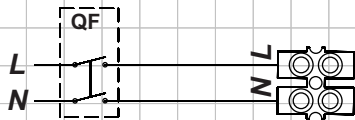

16

Ventilateur est hors service

Le mouvement est fixé

Ventilateur est en service

Le mouvement est arrêté

Mise en marche du régulateur de temps (2...30 minutes)

100/125 Quiet T/TH/TP/VT/VTH

T Afin de régler le temps de retard de désactivation de ventilateur il est nécessaire de tourner la manivelle de potentiomètre T au sens horaire pour avancer le temps de retard et au sens antihoraire pour son retard, respectivement, de 2 à 30 minutes.

H Afin de régler le taux du seuil d'humidité, il est nécessaire de tourner la manivelle de potentiomètre H dans le sens horaire pour augmenter la valeur et dans le sens contraire que diminue celle de déclenchement du capteur d'humidité respectivement, de 60% à 90%.

Attention! Le schéma du régulateur de temps se trouve sous tension de réseau. Le réglage est à effectuer uniquement après la mise hors service du ventilateur du réseau. Le tournevis spécial en plastique fait partie du kit de livraison du ventilateur pour le réglage du ventilateur. L'utiliser, si on a besoin de modifier le temps de retard d'arrêt-mise en marche du ventilateur ou du seuil d'humidité.

Ne pas utiliser le tournevis métallique, le couteau et autres objets métalliques pour le réglage car cela peut endommager la plaque électronique.

17

150 Quiet (1-ère vitesse)

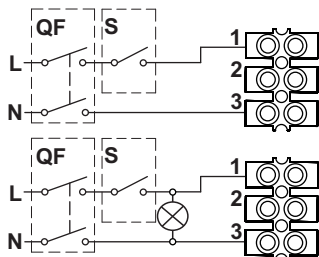

150 Quiet V (1-ère vitesse)

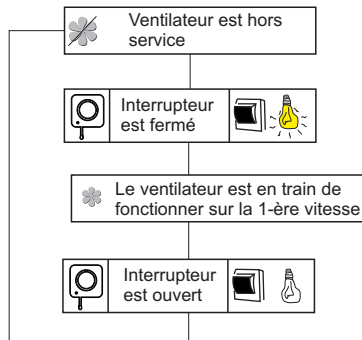
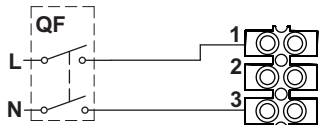

18

150 Quiet (2-ème vitesse)

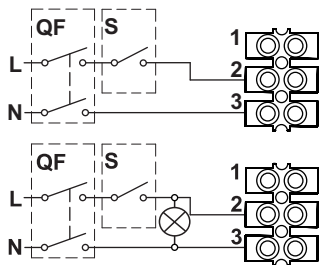

150 Quiet V (2-ème vitesse)

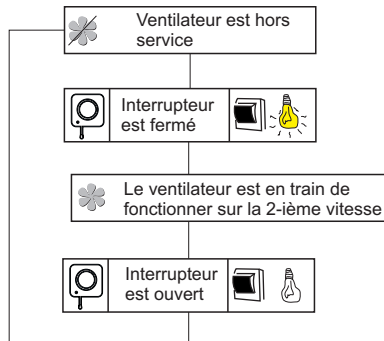
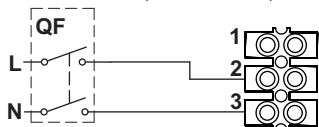





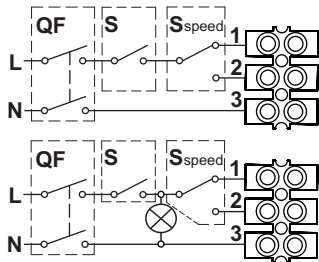

19

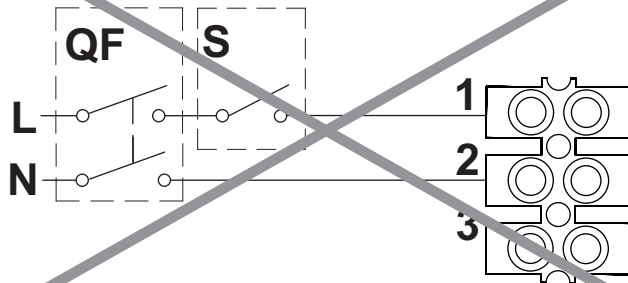
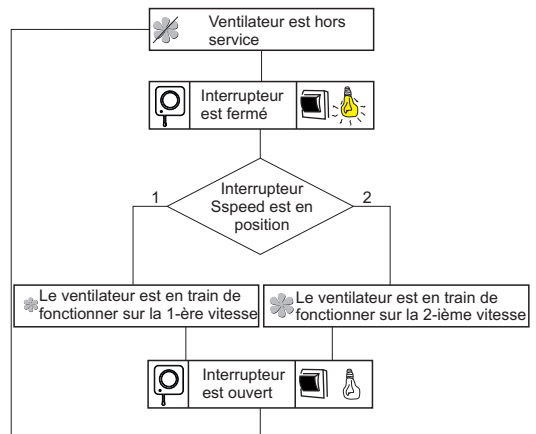
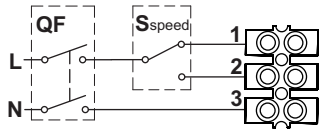
150 Quiet (1-ère et 2-ième vitesses)



150 Quiet V (1-ère et 2-ième vitesses)



	Mode 1	Mode 2	Mode 3	Mode 4	Mode 5
150 Quiet T					
150 Quiet VT				—	—
150 Quiet TP					
150 Quiet TH					
150 Quiet VTH					

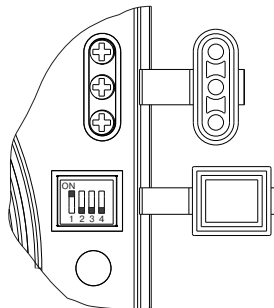

La sélection des modes de fonctionnement des ventilateurs 150 Quiet T, TH, VT, VTH, TP se fait par le placement de DIP-interrupteur en certaine position. Utiliser le tournevis en plastique faisant partie du kit de ventilateur pour changer la position de DIP-interrupteur.

Mode 1 (mode d'une seule vitesse)

Par défaut le ventilateur est arrêté. En cas d'enclenchement des capteurs ou de l'interrupteur le ventilateur commence à fonctionner en 1-ère vitesse.

Mode 2 (mode à une seule vitesse)

Par défaut le ventilateur est arrêté. En cas d'enclenchement des capteurs ou de l'interrupteur le ventilateur commence à fonctionner en 2-ième vitesse.

Mode 3 (mode à deux vitesses)

Par défaut le ventilateur fonctionne sur la 1-ère vitesse, en cas d'enclenchement des capteurs ou de l'interrupteur le ventilateur se met en 2-ième vitesse.

Mode 4 (mode à deux vitesses)

Par défaut le ventilateur est arrêté. Lors d'enclenchement de l'interrupteur ou du capteur d'humidité le ventilateur commence à fonctionner sur la 1-ère vitesse, en cas d'enclenchement du capteur d'humidité le ventilateur commence à fonctionner (se met) en 2-ième vitesse.

Mode 5 (mode à deux vitesses)

Par défaut le ventilateur est arrêté. Lors d'enclenchement de l'interrupteur ou du capteur d'humidité le ventilateur commence à fonctionner sur la 1-ère vitesse. Si lors de fonctionnement sur la 1-ère vitesse un deuxième événement a lieu (l'interrupteur ou le capteur d'humidité s'enclenche), le ventilateur se met en 2-ième vitesse.

ATTENTION! Le mode de fonctionnement 1 est mis par défaut.

Lors du montage du ventilateur ou lors de l'utilisation on peut sélectionner un autre mode de fonctionnement. Le placement de DIP-interrupteur en toute la position, sauf celles qui sont mentionnées dans le tableau, entrainera la création du mode troublé de ventilateur. Le voyant clignote en rouge.

Dans le cas pareil il faut déconnecter le ventilateur du réseau électrique et mettre le DIP-interrupteur en position correcte.

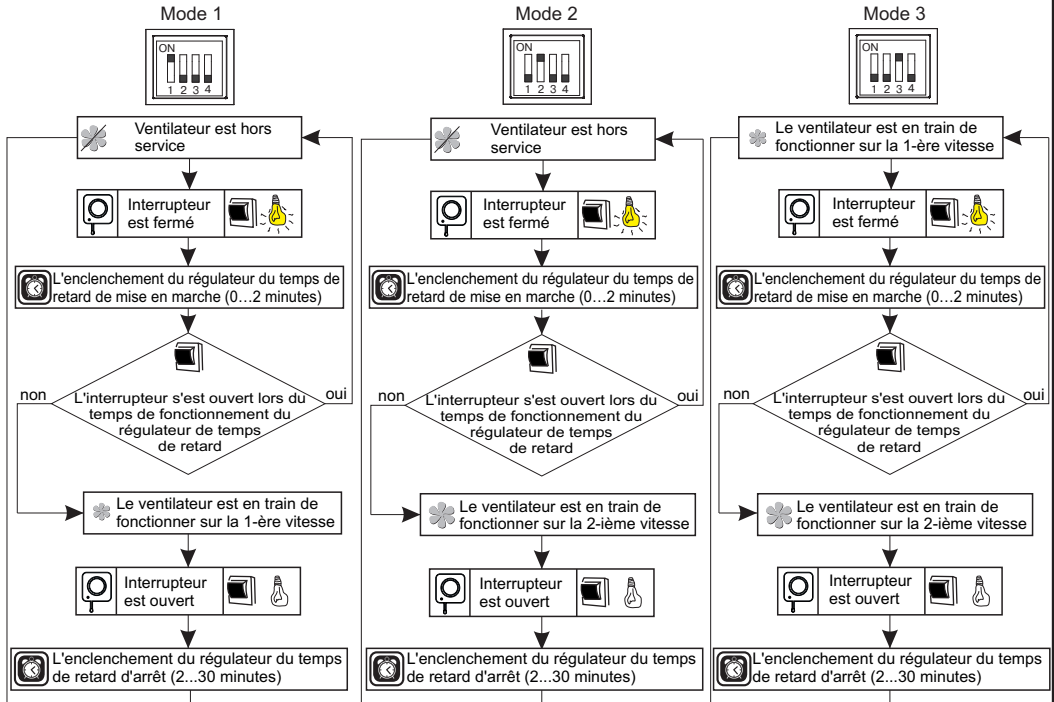
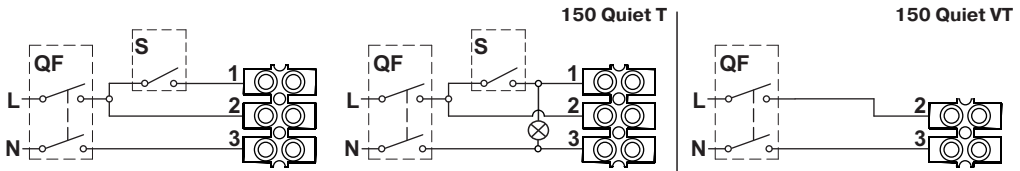

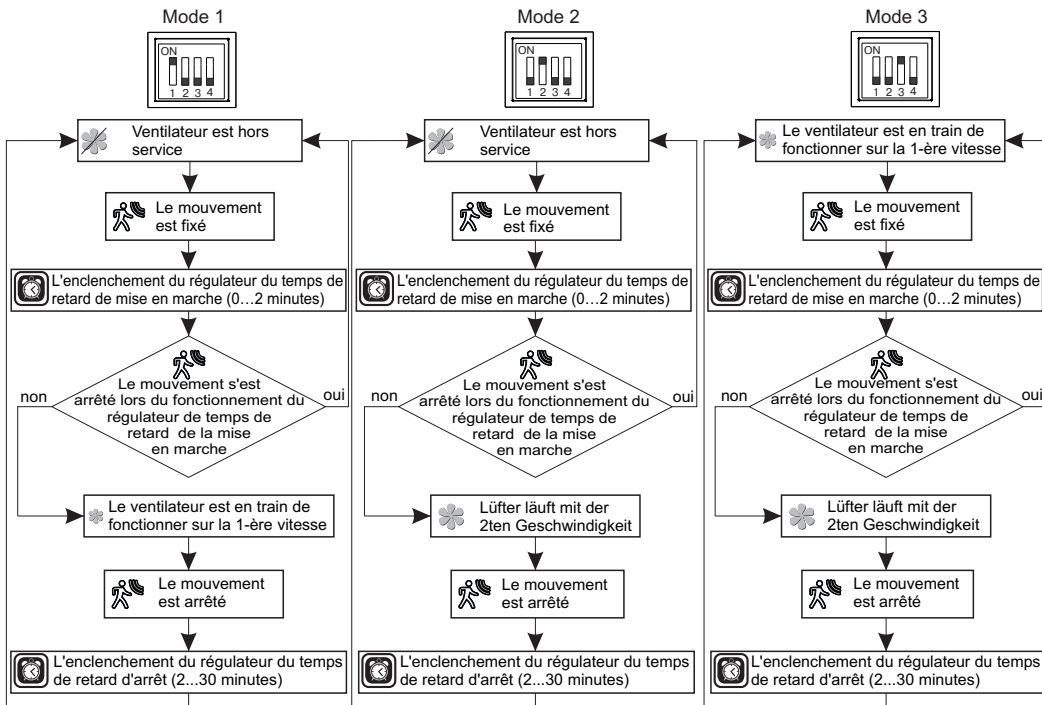
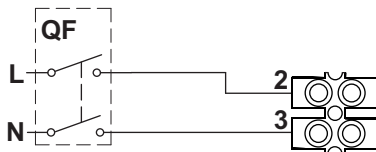

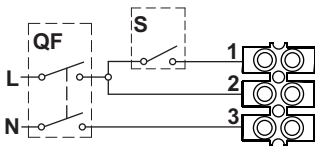

150 Quiet TH

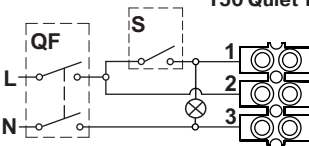

150 Quiet VTH

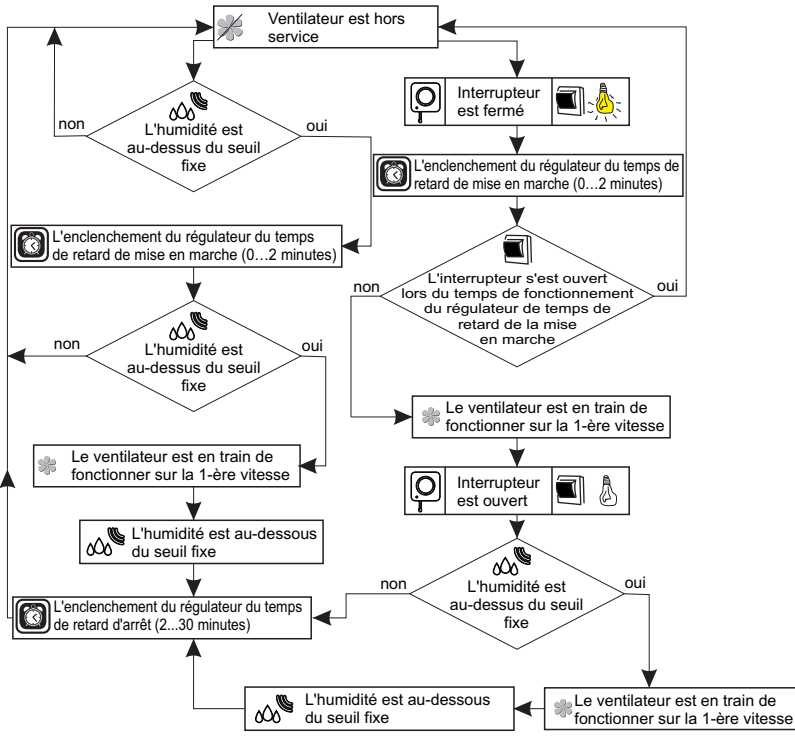
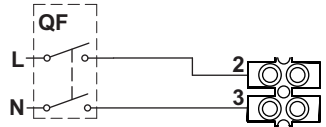

Mode 1



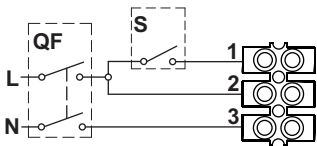

150 Quiet TH

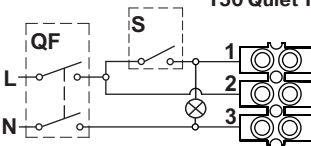

150 Quiet VTH

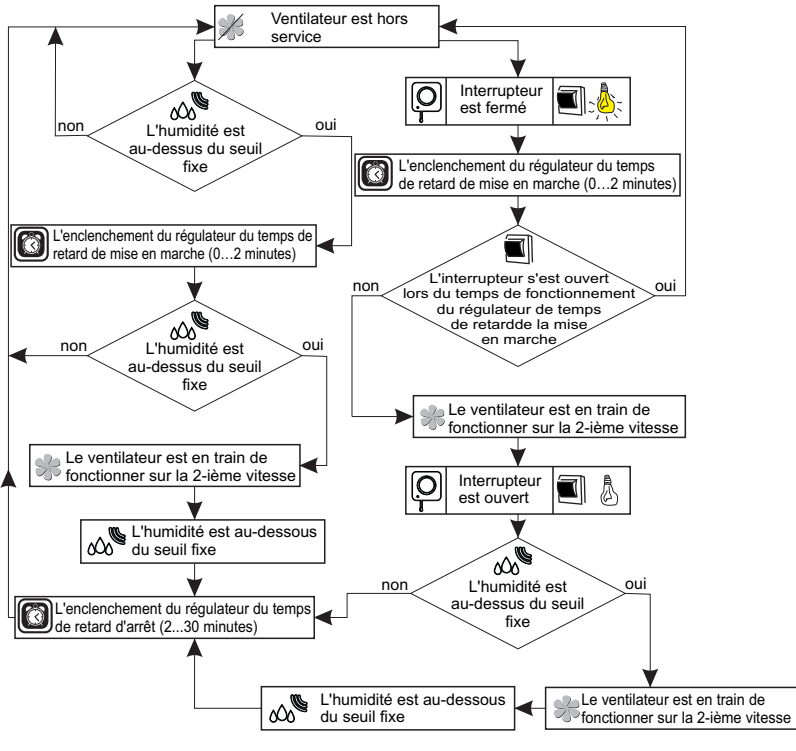
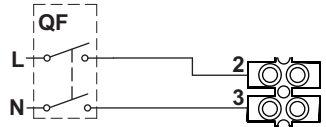

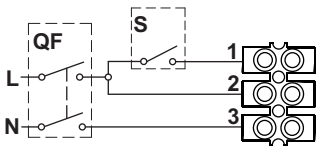

150 Quiet TH

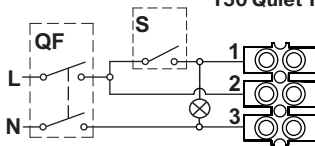

150 Quiet VTH

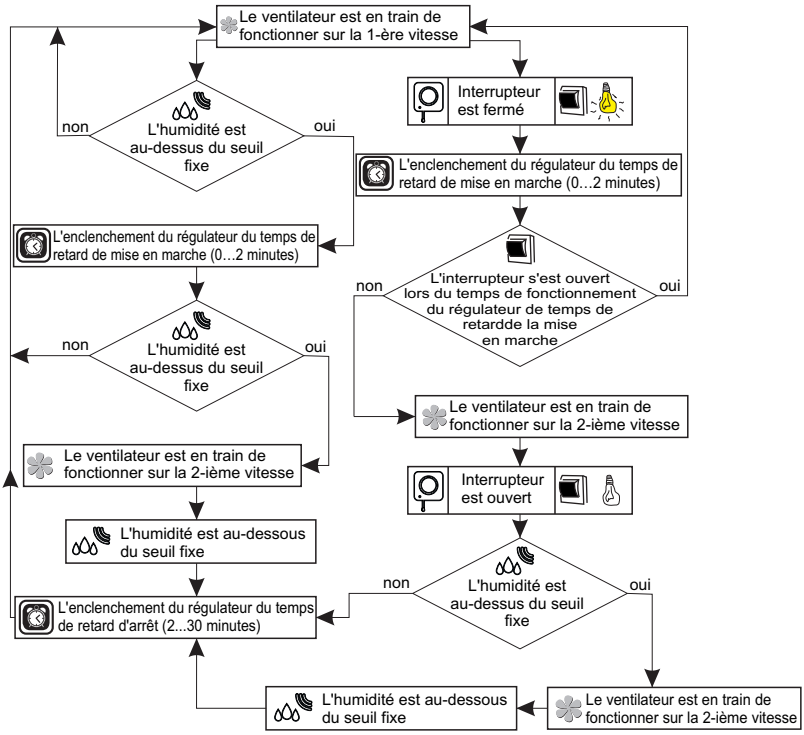
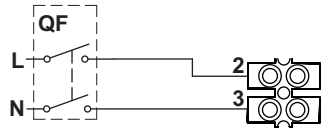

Mode 3



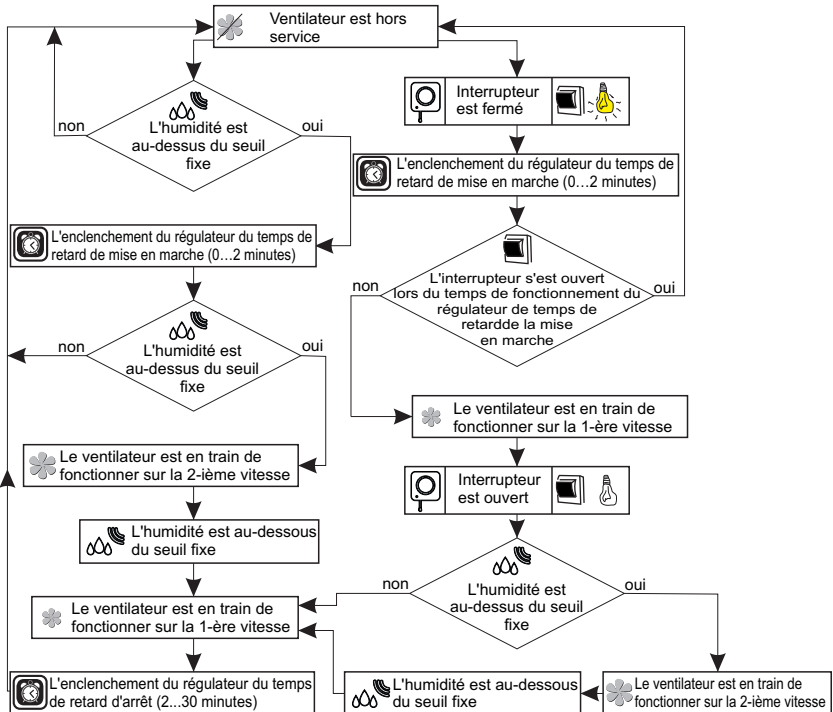
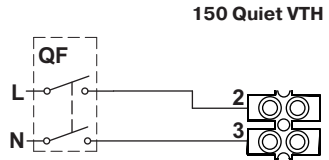
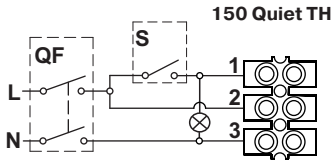
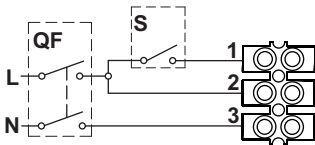

Mode 4



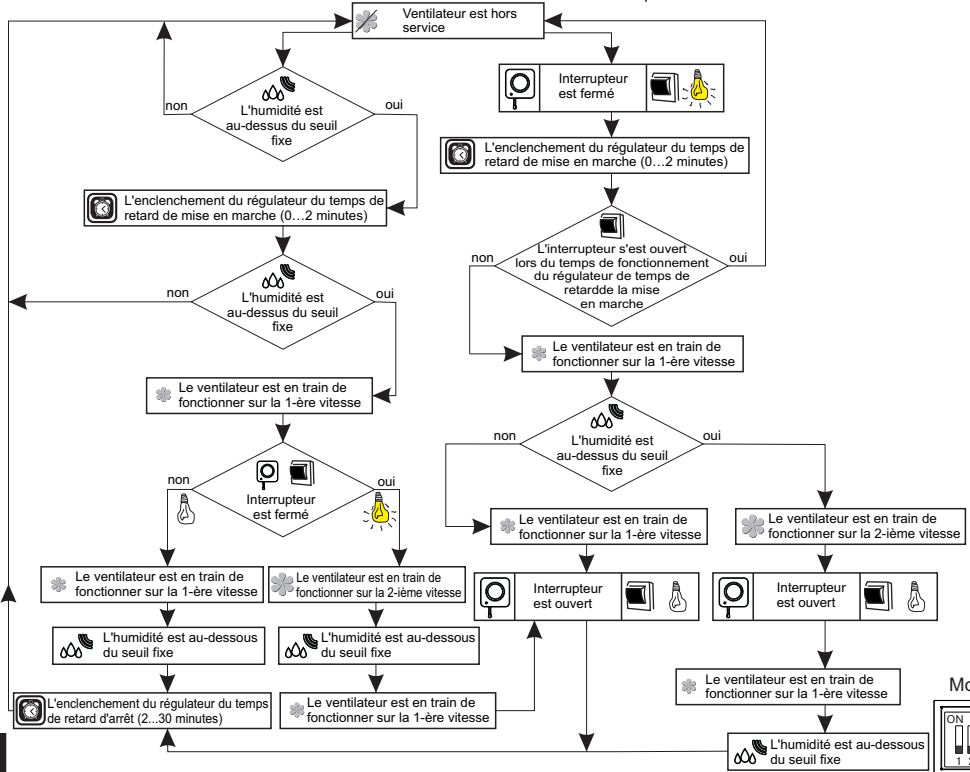
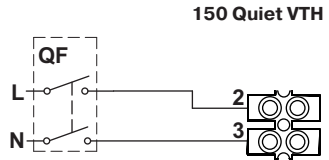
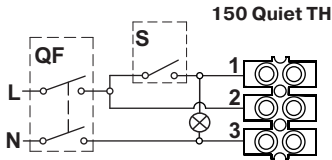
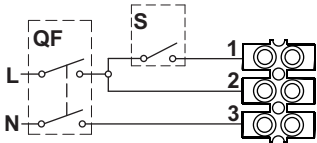

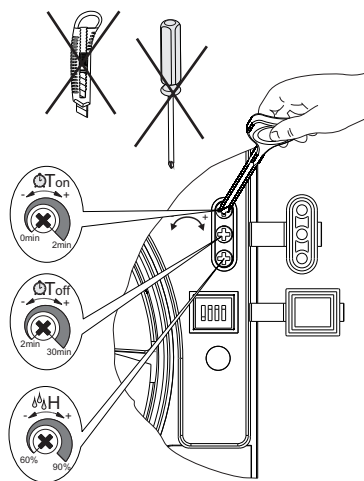

T_{on} Pour le réglage de temps de retard de mise en marche du ventilateur, tourner la manivelle de potentiomètre Ton dans le sens horaire pour augmenter et dans le sens antihoraire pour réduire le temps de retard respectivement (de 0 à 2 minutes).

T_{off} Afin de régler le temps de retard de désactivation de ventilateur il est nécessaire de tourner la manivelle de potentiomètre Toff au sens horaire pour avancer le temps de retard et au sens antihoraire pour son retard, respectivement, de 2 à 30 minutes.

H Afin de régler le taux du seuil d'humidité, il est nécessaire de tourner la manivelle de potentiomètre H dans le sens horaire pour augmenter la valeur et dans le sens contraire que diminue celle de déclenchement du capteur d'humidité respectivement, de 60% à 90%.

Attention! Le schéma du régulateur de temps se trouve sous tension de réseau. Le réglage est à effectuer uniquement après la mise hors service du ventilateur du réseau. Le tournevis spécial en plastique fait partie du kit de livraison du ventilateur pour le réglage du ventilateur. L'utiliser, si on a besoin de modifier le temps de retard d'arrêt-mise en marche du ventilateur ou du seuil d'humidité. Ne pas utiliser le tournevis métallique, le couteau ou autres objets métalliques pour le réglage, car cela peut endommager la carte électronique.

Attention! Pour le modèle 150 Quiet VT, VTH l'installation recommandée du régulateur de temps de retard de mise en marche est 0 minutes (le réglage d'usine).

30

L'indication du fonctionnement
(uniquement pour les 150 QUIET T, TH, VT, VTH, TP):

1. Le voyant clignote en vert avec la fréquence une fois par 5 secondes - le mode de fonctionnement du ventilateur est avec l'absence des signaux de la part des capteurs ou d'interrupteur extérieur.
2. Le voyant clignote en vert avec la fréquence une fois par 1 seconde - le régulateur de temps de retard de mise en marche est en train de fonctionner.
3. Le voyant est allumé en rouge - le mode de fonctionnement du ventilateur lors d'enclenchement du capteur d'humidité ou de mouvement.
4. Le voyant est allumé en vert - le mode de fonctionnement du ventilateur lors d'enclenchement de l'interrupteur.
5. Le voyant clignote en vert et rouge alternativement avec la fréquence une fois par 1 seconde - le régulateur de retard d'arrêt est en train de fonctionner.

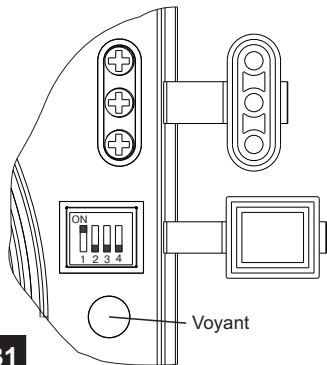

31

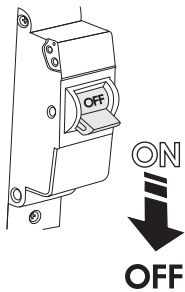

32

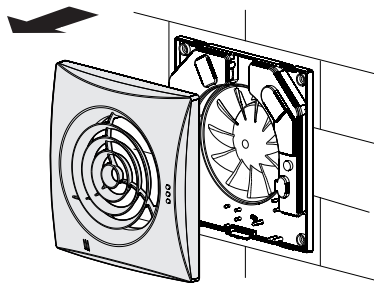

33

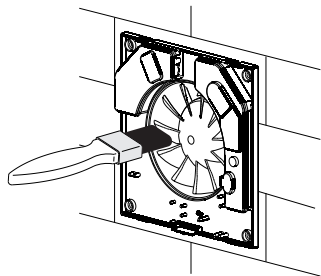

34

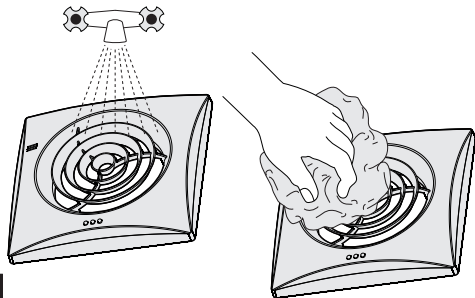

35

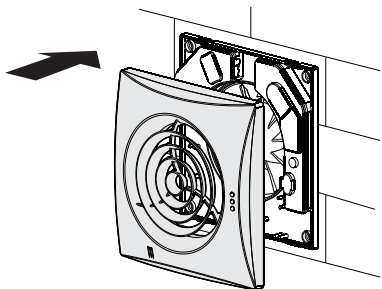

36

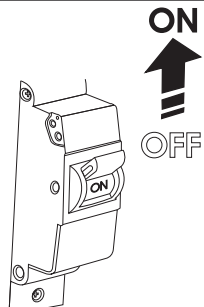

37

CERTIFICAT DE RÉCEPTION

Le ventilateur est certifié en état de marche

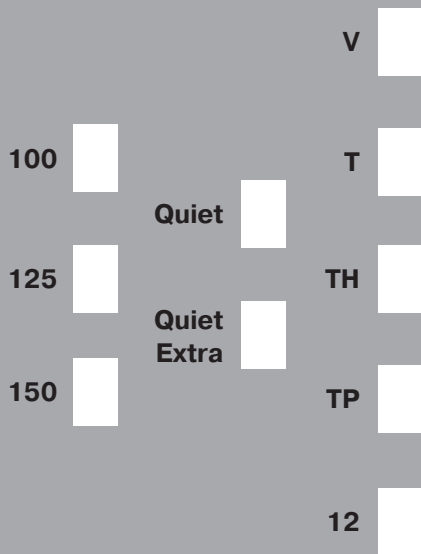

La marque de réceptionnaire

Fabriqué le (date)

Vendu

(Nom du commerçant, cachet du magasin)

Date de vente