

## DVUT PBE EC A22 WIFI

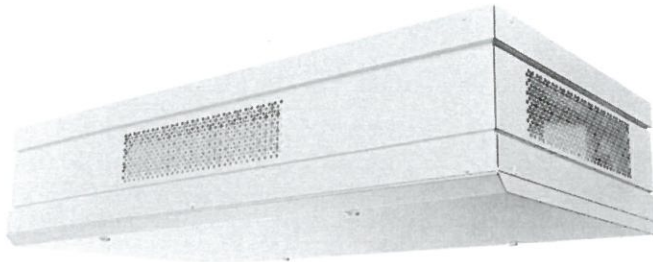

DVUT PBE EC sind aufhängbare Einzelraumlüftungsanlagen in wärme- und schallisoliertem Gehäuse. Diese sind für Schulklassen, Büros und anderen öffentlichen und gewerblichen Räumen konstruiert. Die ideale Lösung für eine einfache und effiziente Be- und Entlüftung für Neubauten und als Nachrüstung in Altbauten.

### PRODUKTBESCHREIBUNG

- mit einem Gegenstrom-Wärmetauscher aus Polystyrol ausgestattet
- Hängemontage, horizontal gerichtete Stutzen
- inklusive Bypassklappe
- mit Elektro-Vorheizregister
- elektronisch gesteuerter Synchronmotor
- mit automatischen Zu- und Abluftklappen
- Filterklasse G4 (optional F7)
- inklusive Frostschutz
- inklusive Überhitzungsschutz
- Steuerung über Smartphone via WiFi



### TECHNISCHE DATEN

MODELL	DVUT 300 PBE EC	DVUT 500 PBE EC	DVUT 1000 PBE EC
SPANNUNG (50/60 HZ)	1 ~ 230 V		3 ~ 400 V
LEISTUNGS-AUFNAHME EXKL. ELEKTRO-HEIZREGISTER	125 W	170 W	260 W
LEISTUNGS-AUFNAHME DES VORZEISREGISTER	1050 W	1750 W	6300 W
STROM-AUFNAHME EXKL. ELEKTRO-HEIZREGISTER	1,3 A	1,7 A	1,85 A
STROM-AUFNAHME DER ANLAGE INKL. ELEKTRO-HEIZREGISTER	7,3 A	10,4 A	11,2 A
LUFTFÖRDERLEISTUNG	300 m <sup>3</sup> /h	510 m <sup>3</sup> /h	1000 m <sup>3</sup> /h
DREHZAHL	2150 min <sup>-1</sup>	1700 min <sup>-1</sup>	2070 min <sup>-1</sup>
SCHALLDRUCKPEGEL BEI 3 M (FREISTRAHLEND)	22 dBA	24 dBA	25 dBA
FÖRDERMITTELTEMPERATUR	von -25°C bis +40°C		
EFFIZIENZ DER WÄRMERÜCKGEWINNUNG	76-88 %	74-86 %	83-93 %
DURCHMESSER DES ANSCHLUSSSTUTZEN	Ø 200 mm	Ø 250 mm	Ø 315 mm
GEWICHT	79 kg	104 kg	271 kg
SEV-KLASSE	A	A	A+
SCHUTZART	IP22	IP22	IP22

ABMESSUNGEN (MM)

ANLAGE MIT HORIZONTAL GERICHTETEN STÜTZEN

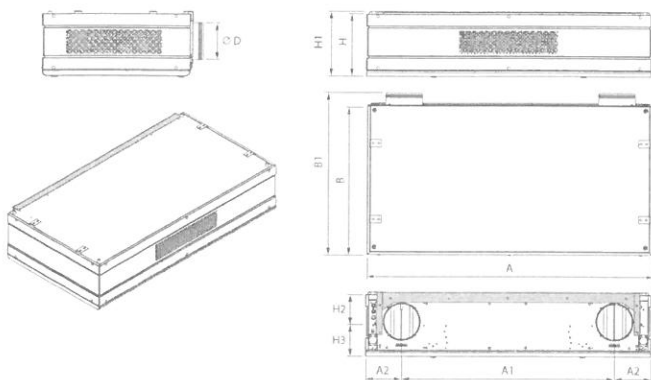

ANLAGE MIT VERTIKAL GERICHTETEN STÜTZEN

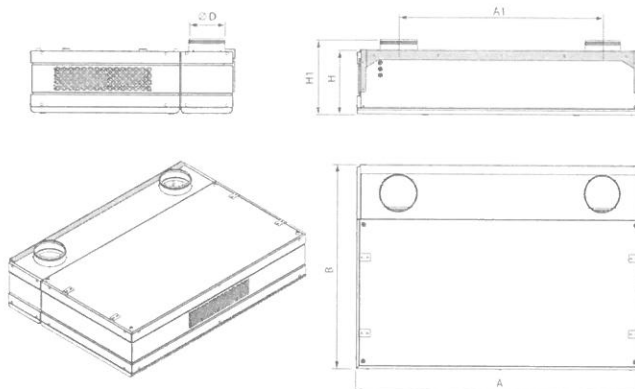

MODELL	D	A	A1	A2	B	B1	H	H1	H2	H3
DVUT 300 PBE EC	200	1547	1155	196	818	873	333	347	145	188
DVUT 500 PBE EC	250	1806	1316	244	1018	1083	386	400	169	217
DVUT 1000 PBE EC	315	2330	1764	283	1205	-	540	685	-	-

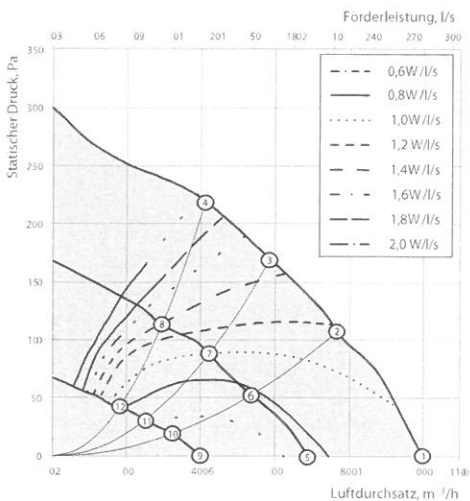
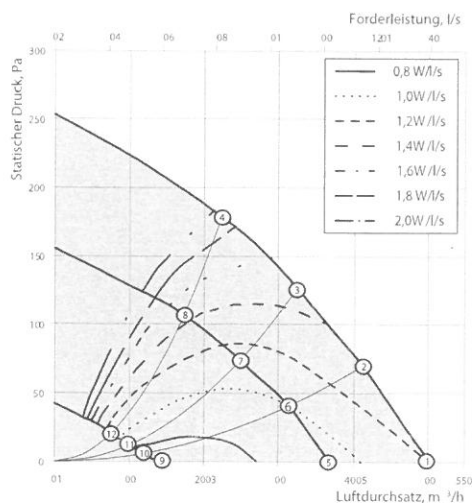
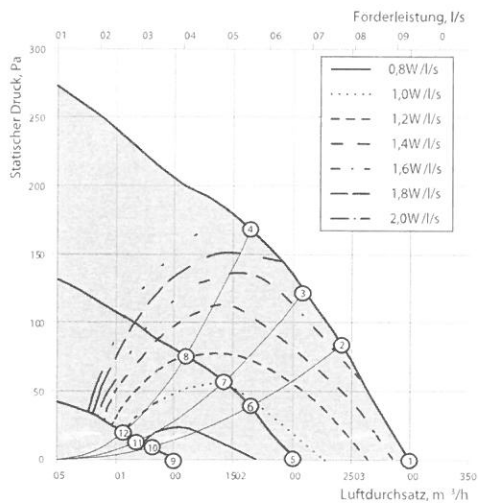

## AUFBAU

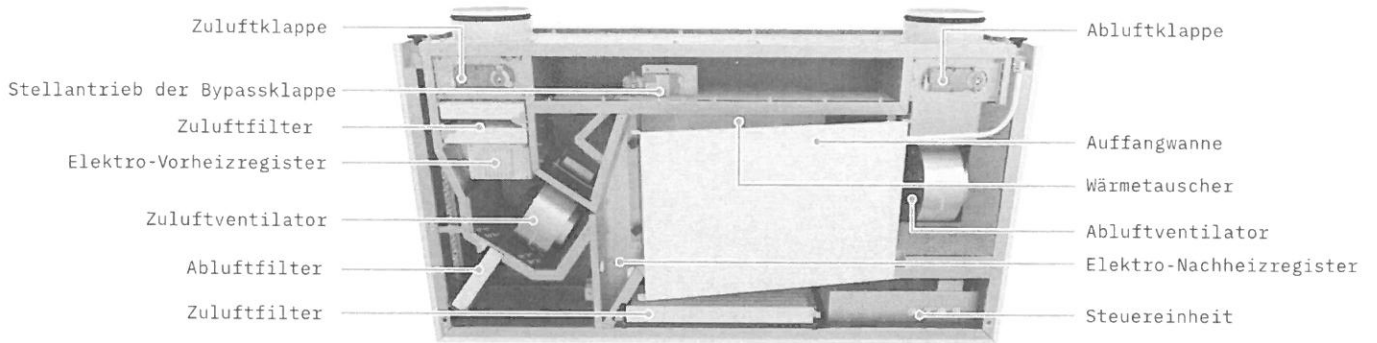

## VERFÜGBARE MODELLE

## ARTIKELNUMMER

## VERPACKUNGSEINHEIT

DVUT 300 PBE EC A22 WiFi  
 DVUT 500 PBE EC A22 WiFi  
 DVUT 1000 PBE EC A22 WiFi

(Art. Nr. 50651)  
 (Art. Nr. 50647)  
 (Art. Nr. 50659)

1 Stück  
 1 Stück  
 1 Stück